

Schnitt A-A

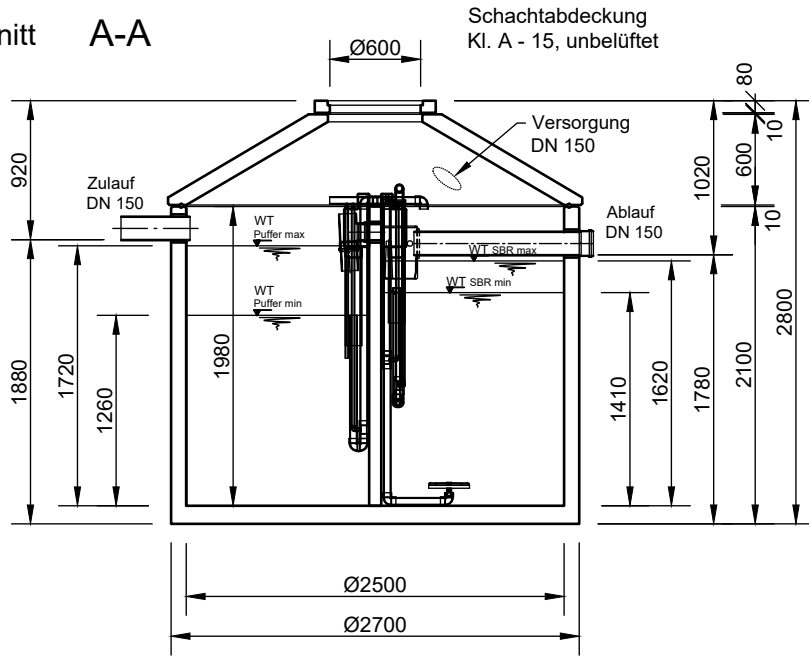

B-B

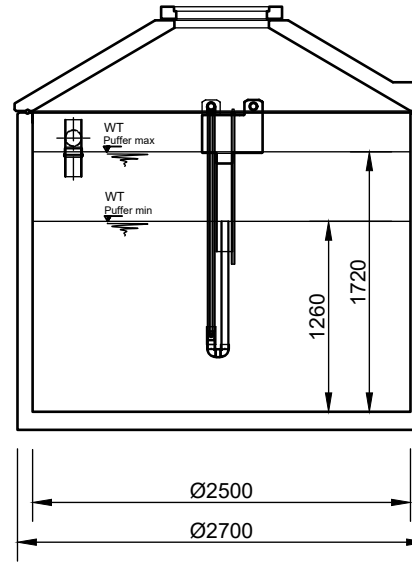

C-C

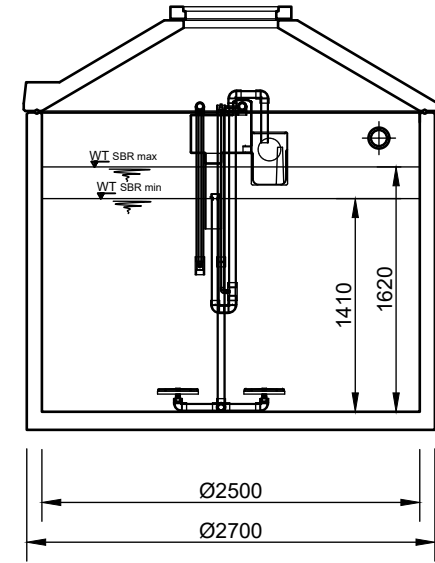

Grundriss

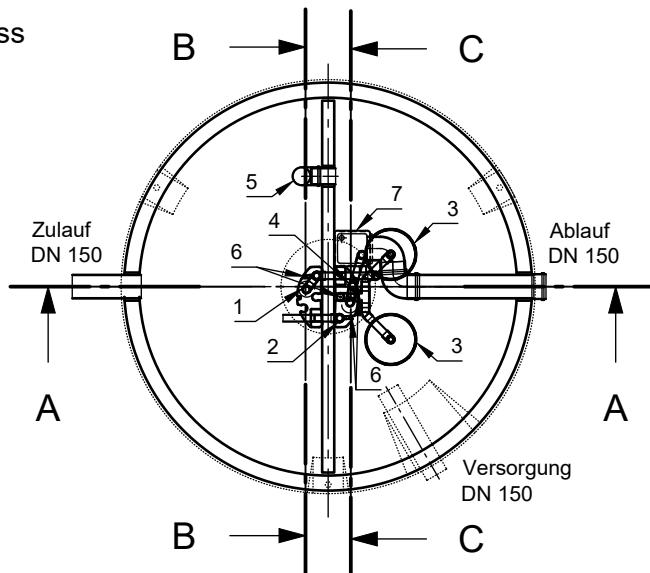

- 1 Heber Beschickung (P2)
- 2 Heber ÜS (S0-1)
- 3 Tellerbelüfter (L2) + 934 mm
- 4 Heber Klarwasserabzug (S1)
- 5 Notüberlauf
- 6 Luftanschlüsse
- 7 Probenahme mit Notüberlauf

Verdichter Nitto LA 200

mall
umweltsysteme

Rev.	Beschreibung	Datum	Bearbeitet	Benennung:		Maßstab:
-	Zur Ansicht	19.11.2021	RMerk	SanoClean CL12-2V25 2021		1:50
				Zeichnungs-Nr.:		Format:
				KT-S-SCB-10581		A4
Datum	22.09.2021	Erstellt	MGlinka	Blatt		-
Ersatz für		Geprüft				
Gewicht		Sachbear.				
Werkstoff		Beleg-Nr.				
		SAP - Mat.				

Alle Rechte und Änderungen vorbehalten